

平成28年度熊本県高等学校総合体育大会サッカー競技(男子) 組合せ表

1 会場

観音山グラウンド(観)・大津町運動公園多目的広場A(多A)・大津町運動公園多目的広場B(多B)・山鹿市カルチャースポーツセンター(山)
 県営八代運動公園陸上競技場(八)・県営八代運動公園多目的広場(八多)・エコパーク水俣陸上競技場(水)・秀岳館高校(秀)
 熊本国府高校第2グラウンド(国)・ルーテル学院高校野々島グラウンド(ル)・玉名工業高校(玉)・鹿本商工高校(鹿)・翔陽高校(翔)
 大津高校(大)・球磨工業高校(球)
 ※大津町運動公園(多A)・・・西側、(多B)・・・東側

2 交替 9名通告 5名

3 試合時間およびキックオフの時間

1回戦	5月28日	①10:00 ②12:00 ③14:00	(70分-20分-PK)
2回戦	5月29日	①10:00 ②12:00 ③14:00	(70分-20分-PK)
3回戦	6月3日	①13:00 ②15:00	(70分-20分-PK)
4回戦	6月4日	①11:00 ②13:00 ③15:00	(70分-20分-PK)
準々決勝	6月5日	①11:00 ②13:30	(70分-20分-PK)
準決勝	6月6日	①11:30 ②14:00	(70分-20分-PK)
決勝	6月7日	①(女子)11:30 ②(男子)14:00	(70分-20分-PK)

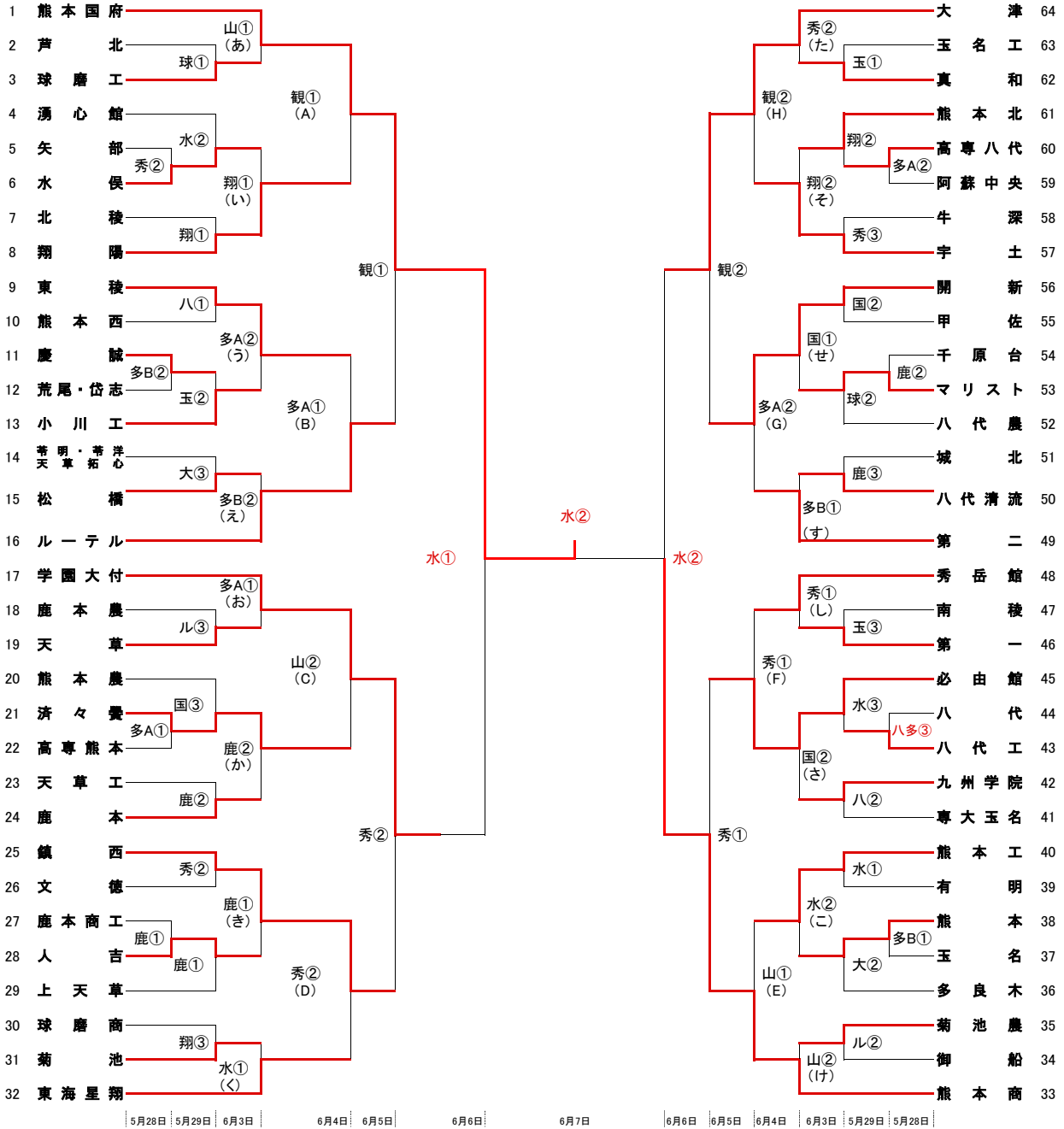

平成28年度熊本県高等学校総合体育大会サッカー競技(女子) 組合せ表

- 1 会場 エコパーク水俣陸上競技場(水)・大津町運動公園多目的広場A(多A)・多目的広場B(多B)
 秀岳館高校(秀) ※大津町運動公園(多A)・・・西側、(多B)・・・東側
- 2 交替 9名通告 5名
- 3 試合時間およびキックオフの時間

1回戦	5月28日(土)	①10:00	②12:00	③14:00	
準決勝	6月4日(土)	①11:00	②13:00	③15:00	(70分-20分-PK)
決勝	6月7日(火)	①(女子)11:30	②(男子)14:00		(70分-20分-PK)

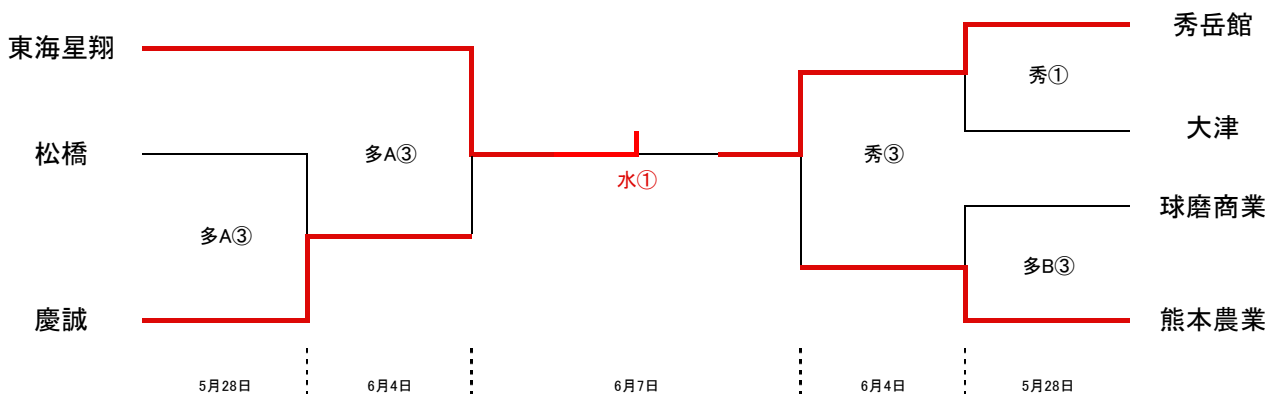

平成28年度 熊本県高等学校総合体育大会サッカー競技

大会要項

1 試合時間
2 選手交替

70分-延長20分-P
9名通告5名まで

5月28日(土) 男子1回戦・女子1回戦

会場(責任者)	秀岳館人工芝(段原 一詞)					
試合No.	対戦チーム					
①10:00~	秀岳館(女子)	0	0	延長	0	大津(女子)
		0	0		0	
		0	0		0	
		5	4	PK		
②12:00~	矢部	2	0	延長	3	水俣
		0	0		0	
		0	1		1	
会場(責任者)	県営八代運動公園多目的(河崎 剛)					
試合No.	対戦チーム					
③14:00~	八代工	2	0		1	八代
		2	1			
会場(責任者)	大津町運動公園多目的広場B(關 和久)					
試合No.	対戦チーム					
①10:00~	玉名	1	0		3	熊本
		1	2			
②12:00~	慶誠	2	1		0	荒尾・岱志
		1	0			
③14:00~	熊本農業(女子)	4	2		0	球磨商業(女子)
		2	0			
会場(責任者)	大津町運動公園多目的広場A(關 和久)					
試合No.	対戦チーム					
①10:00~	済々黌	3	3		1	高専熊本
		0	1			
②12:00~	阿蘇中央	0	0		6	高専八代
		0	4			
③14:00~	松橋(女子)	0	0		6	慶誠(女子)
		0	4			
会場(責任者)	鹿本商工高校G(岡本 智宏)					
試合No.	対戦チーム					
①10:00~	鹿本商工	1	1		2	人吉
		0	2			
②12:00~	マリスト	5	2		1	千原台
		3	1			

5月29日(日) 2回戦

会場(責任者)	球磨工業高校G(田中 祐貴)					
試合No.	対戦チーム					
①10:00~	芦北	0	0	—	5 9	14 球磨工
②12:00~	八代農	0	0	—	3 7	11 マリスト
会場(責任者)	エコパーク水俣陸上競技場(堀川 桂司)					
試合No.	対戦チーム					
①10:00~	熊本工	3	1	—	1 0	1 有明
②12:00~	湧心館	0	0	—	3 5	8 水俣
③14:00~	八代工	0	0	—	0 1	1 必由館
会場(責任者)	翔陽高校G(下田 直輝)					
試合No.	対戦チーム					
①10:00~	翔陽	2	1	—	0 0	0 北稜
②12:00~	高専八代	0	0	—	2 2	4 熊本北
③14:00~	球磨商	0	0	—	5 8	13 菊池
会場(責任者)	県営八代運動公園陸上競技場(楠山 裕喜)					
試合No.	対戦チーム					
①10:00~	東稜	3	1	—	1 0	1 熊本西
②12:00~	専大玉名	2	2	—	1 2	3 九州学院
会場(責任者)	玉名工業高校G(隅田 純一)					
試合No.	対戦チーム					
①10:00~	真和	2	0	—	1 0	1 玉名工
②12:00~	慶誠	0	0	—	2 2	4 小川工
③14:00~	第一	7	5	—	0 0	0 南稜
会場(責任者)	大津高校G(古閑 健士)					
試合No.	対戦チーム					
②12:00~	多良木	1	1	—	1 2	3 熊本
③14:00~	苓明・苓洋・ 天草拓心	0	0	—	1 2	3 松橋
会場(責任者)	ルーテル学院野々島G(小野 秀二郎)					
試合No.	対戦チーム					
②12:00~	御船	1	1	—	0 2	2 菊池農
③14:00~	鹿本農	0	0	—	0 3	3 天草
会場(責任者)	熊本国府高校第2G(佐藤 光治)					
試合No.	対戦チーム					
②12:00~	開新	21	11	—	0 0	0 甲佐
③14:00~	熊本農	0	0	—	0 1	1 済々黌
会場(責任者)	鹿本商工高校G(富永 圭一)					
試合No.	対戦チーム					
①10:00~	人吉	12	7	—	0 0	0 上天草
②12:00~	鹿本	4	3	—	0 0	0 天草工
③14:00~	八代清流	5	1	—	0 0	0 城北
会場(責任者)	秀岳館人工芝(段原 一詞)					
試合No.	対戦チーム					
②12:00~	鎮西	1	1	—	0 0	0 文徳
③14:00~	宇土	5	1	—	0 0	0 牛深

6月3日(金) 3回戦

会場(責任者)	山鹿カルチャースポーツセンター(時田 剛二)						
試合No.	対戦チーム						
①13:00~	熊本国府	7	3 4	あ	0 0	0 0	球磨工
②15:00~	熊本商	12	6 6	け	0 1	1 1	菊池農
会場(責任者)	翔陽高校G(下田 直輝)						
試合No.	対戦チーム						
①13:00~	翔陽	4	2 2	い	0 0	0 0	水俣
②15:00~	宇土	1	0 1 0	そ	0 0 0	0 0	熊本北
会場(責任者)	大津町運動公園多目的広場A(厚 晴仁)						
試合No.	対戦チーム						
①13:00~	学園大付	3	2 1	お	0 0	0 0	天草
②15:00~	東稜	4	1 3	う	0 0	0 0	小川工
会場(責任者)	大津町運動公園多目的広場B(小野 秀二郎)						
試合No.	対戦チーム						
①13:00~	第二	4	2 2	す	0 0	0 0	八代清流
②15:00~	ルーテル	4	2 0 1 1	え	0 2 0 0	2 2	松橋
会場(責任者)	鹿本商工高校G(富永 圭一)						
試合No.	対戦チーム						
①13:00~	鎮西	3	0 3	き	0 0	0 0	人吉
②15:00~	鹿本	1	1 0	か	0 2	2 2	済々黌
会場(責任者)	エコパーク水俣陸上競技場(堀川 桂司)						
試合No.	対戦チーム						
①13:00~	東海星翔	12	6 6	く	0 0	0 0	菊池
②15:00~	熊本工	1	0 1	こ	0 0	0 0	熊本
会場(責任者)	熊本国府高校第2G(佐藤 光治)						
試合No.	対戦チーム						
①13:00~	開新	3	0 3	せ	0 1	1 1	マリスト
②15:00~	九州学院	1	1 0	さ	1 1	2 2	必由館
会場(責任者)	秀岳館人工芝(段原 一詞)						
試合No.	対戦チーム						
①13:00~	秀岳館	3	1 1 1 0	し	2 0 0 0	2 2	第一
②15:00~	大津	9	2 7	た	0 0	0 0	真和

6月4日(土) 4回戦・女子準決勝

会場(責任者)	小川町観音山G(新生 恒治)						
試合No.	対戦チーム						
①11:00~	国府	3	2 1	A	0 0	0	翔陽
②13:00~	大津	9	7 2	H	0 0	0	宇土
会場(責任者)	大津町運動公園多目的広場A(楠山 裕喜)						
試合No.	対戦チーム						
①11:00~	東稜	2	1 0 0	B	0 1 1	2	ルーテル
		4	4	PK	5	5	
②13:00~	第二	0	0 0	G	0 1	1	開新
③15:00~	東海星翔	4	2 2	—	0 0	0	慶誠
会場(責任者)	山鹿カルチャースポーツセンター(時田 剛二)						
試合No.	対戦チーム						
①11:00~	熊本商	2	1 1 0	E	1 1 0	2	熊本工
		4	4	PK	2	2	
②13:00~	学園大付	1	0 1 0	C	0 1 0	1	済々黌
		4	4	PK	2	2	
会場(責任者)	秀岳館人工芝(段原 一詞)						
試合No.	対戦チーム						
①11:00~	秀岳館	1	1 0	F	2 0	2	必由館
②13:00~	東海星翔	0	0 0	D	1 0	1	鎮西
③15:00~	秀岳館	15	2 13	—	0 0	0	熊本農業

6月5日(日) 準々決勝

会場(責任者)	小川町観音山G(新生 恒治)						
試合No.	対戦チーム						
①11:00~	国府	3	3	—	0	0	ルーテル
			0	—	0		
②13:30~	大津	2	0	—	0	1	開新
			2	—	1		
会場(責任者)	秀岳館人工芝(段原 一詞)						
試合No.	対戦チーム						
①11:00~	熊本商	4	1	—	0	1	必由館
			3	—	1		
②13:30~	鎮西	0	0	—	0	2	学園大付
			0	—	2		

6月6日(月) 準決勝

会場(責任者)	エコパーク水俣陸上競技場(新生 恒治)						
試合No.	対戦チーム						
①11:30~	国府	1	0	—	0	0	学園大付
			1	—	0		
②14:00~	大津	2	2	—	1	3	熊本商
			0	—	2		

6月7日(火) 男女決勝

会場(責任者)	エコパーク水俣陸上競技場(新生 恒治)						
試合No.	対戦チーム						
①11:30 ~	東海星翔	4	1	—	0	0	秀岳館
			3	—	0		
②14:00 ~	熊本国府	1	1	—	0	0	熊本商
			0	—	0		