

KFA 第42回 熊本県女子サッカー総合選手権大会組み合わせ

【日程】 令和6年2月24日（土）・2月25日（日）・3月2日（土）

【会場】 熊本県民総合運動公園スポーツ広場

【参加チーム】 ※申込順

- | | | |
|--------------|------------------|------------|
| 1 慶誠高等学校 | 2 Fragrant熊本 | 3 MELSA熊本 |
| 4 ルーテル学院高等学校 | 5 熊本星翔高等学校（前回優勝） | 6 熊本ユナイテッド |
| 7 益城ルネサンス | | |

【トーナメント】

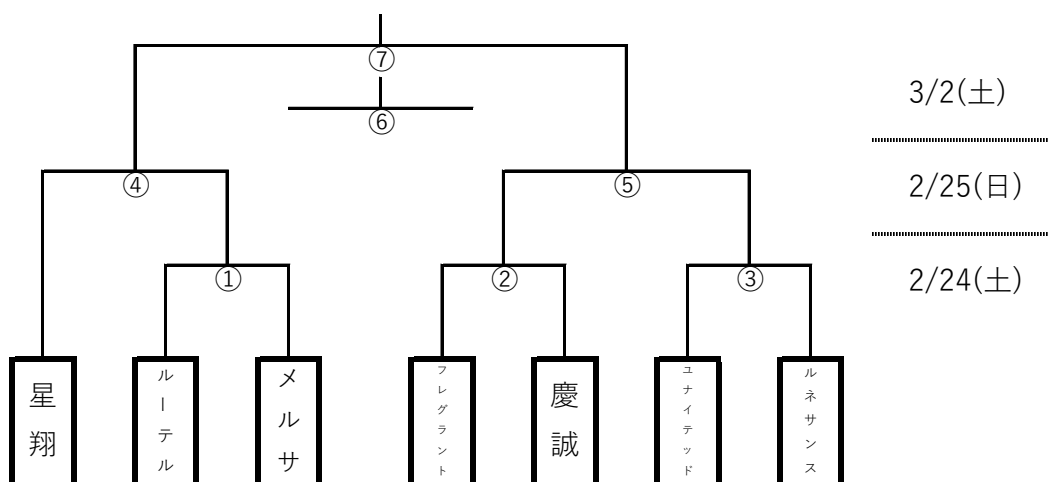

マッチ順	対戦チーム			R	A1	A2	4 th	記録	予定時刻
①	ルーテル	-	メルサ	ユナイ	ルネ	ルネ	ユナイ	慶誠	10:00
②	フレグラント	-	慶誠	ルーテル	メルサ	メルサ	ルーテル	慶誠	12:30
③	ユナイテッド	-	ルネサンス	フレグラント	慶誠	慶誠	フレグラント	慶誠	15:00
④	星翔	-	①勝	②敗	③敗	③敗	②敗	慶誠	10:00
⑤	②勝	-	③勝	星翔	①敗	①敗	星翔	慶誠	15:00
⑥	④敗	-	⑤敗	協会	④勝	⑤勝	協会	慶誠	10:00
⑦	④勝	-	⑤勝	協会	④敗	⑤敗	協会	慶誠	13:00

1. 勝敗がつかない場合、1回戦はPK戦、準決勝以降は延長後PK戦によって決める。
2. 表彰は優勝チームと準優勝チーム3位チームとし、試合終了後本部前にて直ちに行う。

【その他】

1. 所定のメンバー表3枚を試合開始30分前までに運営本部にご提出ください（各試合）。
2. マッチコーディネーションミーティングは実施しません。ユニフォーム等は対戦チーム間で打合せてください。
3. 貴重品の管理は各チームで責任をもって行ってください。
4. ゴミは各チームでお持ち帰りください。
5. 試合場借用時間の都合上、円滑な運営にご協力ください。